



SAMURAI 7
SAMURAI 7 3W SELF
SAMURAI 7 SELF-TRON
SAMURAI 7 ME ELECTRIC
SAMURAI 7 MD DIESEL



[w³.JUSCAFRESA.com](http://w3.JUSCAFRESA.com)

MEZCLADORES horizontales
MIXERS horizontal

Mezcladores

Horizontales

Remolques agrícolas carro mezclador / unifeed de Seko.
Destinados para asegurar una rápida, homogénea y esponjosa mezcla de los diversos productos destinados a preparar una ración alimenticia con el objetivo de alcanzar los mayores resultados en términos de producción y salud del ganado.

SAM 7 sin fresa

Destaca por su sistema horizontal con sinfín triturador / mezclador sin fresa.



SAM 7 con fresa

Destaca por su sistema horizontal con sinfín triturador / mezclador con fresa.



SAM 7 3W SELF

Destaca por su sistema horizontal con sinfín triturador / mezclador con fresa comandado desde plataforma.
Motor diésel con sistema de refrigeración y radiador antiobstrucción.
Max. velocidad 6 km/h.
Control de conducción con joystick.
Servicios auxiliares operados por distribuidores hidráulicos.
Plataforma de accionamiento.



SAM 7 SELF-TRON

Destaca por su sistema horizontal con sinfín triturador / mezclador con fresa comandado desde cabina.
Motor diésel con sistema de refrigeración y radiador antiobstrucción.
Dirección servoaasistida.
Velocidad estándar 25 km/h (bajo pedido 40 km/h).
Control de conducción con joystick.
Servicios auxiliares operados por electroválvulas.
Cabina "Confort" con sistema de ventilación y calefacción, asiento con suspensión y luces de trabajo.



SAM 7 ME ELECTRIC

Destaca por su sistema horizontal con sinfín triturador / mezclador estacionario eléctrico.
Completo con motor eléctrico con tablero de control eléctrico opcional.
Instalación hidráulica independiente con electroválvulas y panel de botones para instalaciones auxiliares.



SAM 7 MD DIESEL

Destaca por su sistema horizontal con sinfín triturador / mezclador estacionario diésel.
Tablero de control centralizado.
Transmisión de sinfines controlada hidráulicamente con inversor automático y parada de seguridad mediante botón de emergencia.



El empeño por la constante mejora de nuestros productos, es un reto que confirma y fortalece el propósito de superación por el trabajo bien hecho y nace de la voluntad de servicio hacia el agricultor y el ganadero, con la satisfacción de que los resultados obtenidos sean la razón y el fundamento de continuar siendo líderes en el sector. No hay ninguna palabra que nos pueda definir, sólo nuestra constante y continua búsqueda por alcanzar la perfección.

The effort to constantly improvement in our products, is a challenge that confirms and strengthens the overcoming purpose for a well done work and it is born from the attitude for the service to the farmer and the rancher, with the satisfaction that the results are the reason and the basis to keep us leaders in the sector. There is no word that can define us, only our constant and continuous conquest for perfection.

SAM 7 con fresa

Destaca por su sistema horizontal con sinfín triturador / mezclador con fresa.

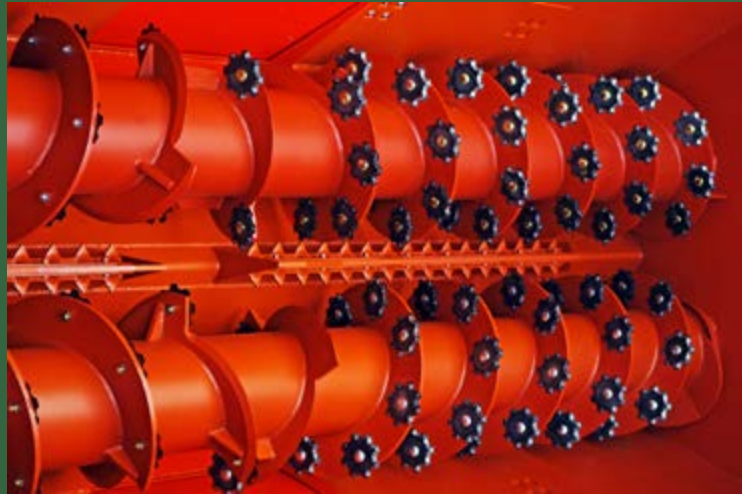

Sistema de corte y mezcla patentado "Double Mix" con 2 sinfines inferiores que garantizan una alta rapidez y precisión en cualquier operación de trabajo para ahorrar absorción de energía y tiempo de trabajo.

Cuchillas de corte giratorias estelares con contracuchillas dentadas, extraíbles y ajustables.

El exclusivo sistema de mezclado y picado que consta de dos fuertes sinfines inferiores equipados con cuchillos patentados en forma de estrella.

Mezcla de alta calidad, manteniendo la fibra de los productos perfectamente picada y sin desfibrar, siempre suave y homogénea.

Caja de mezcla de geometría redondeada con alta capacidad de carga y excelente movimiento interno del producto.



Fresa trasera de gran diámetro.

Descarga lateral directa y preparado para segunda descarga al otro lado.



OTRAS DESCARGAS:

Doble descarga lateral directa.

Descarga elevada hidráulicamente por cadena de 900 de ancho por 600, 800, 1000 o 1200mm de alto.

Descarga elevada hidráulicamente por cinta de goma de 900 de ancho por 600, 800, 1000 o 1200mm de alto.

Regulador de velocidad de descarga.

Imán para materiales ferrosos.

Los diversos componentes estructurales están contruidos con acero grueso de alta resistencia, lo que hace que las máquinas sean extremadamente sólidas y robustas para garantizar una larga vida útil.

En opción cubierta del cuerpo en acero inoxidable AISI 304 3 mm y fondo en acero Hardox.



Transmisión fuerte y confiable asegurada por una caja de engrajes epicicloidales de mayor torque y por cadenas de alta resistencia con baño de aceite de lubricación permanente.

Caja de cambios planetaria con toma de fuerza directa.

Conexiones hidráulicas para la conexión al tractor con distribuidor de palanca "pull-push".

Lanza ajustable en altura e intercambiable.

Pie de apoyo mecánico de serie o pie de apoyo hidráulico con bomba manual opcional.

Báscula SekoTronic 400.

Posibilidad de almacenar hasta 15 recetas compuesto por un máximo de 15 elementos cada uno. Posibilidad de programar los nombres de las recetas, los ingredientes, el grupos de animales. Archivo de ingredientes con 12 nombres de valores predeterminados con capacidad para ordenar alfabéticamente o manual. Función "Buscar" para buscar rápidamente.

Pantalla de alta visibilidad de 7.3 "(19 cm) retroiluminado con LED blancos.

Teclado profesional con acceso rápido a funciones.

Contenedor de alta resistencia con nuevo diseño.

Mayor facilidad de uso gracias a una nueva navegación simple e intuitiva. Mensajes claros y completos guían al operador durante todas las fases de uso.

Disponibles otros modelos superiores en opción, contactar para más información.

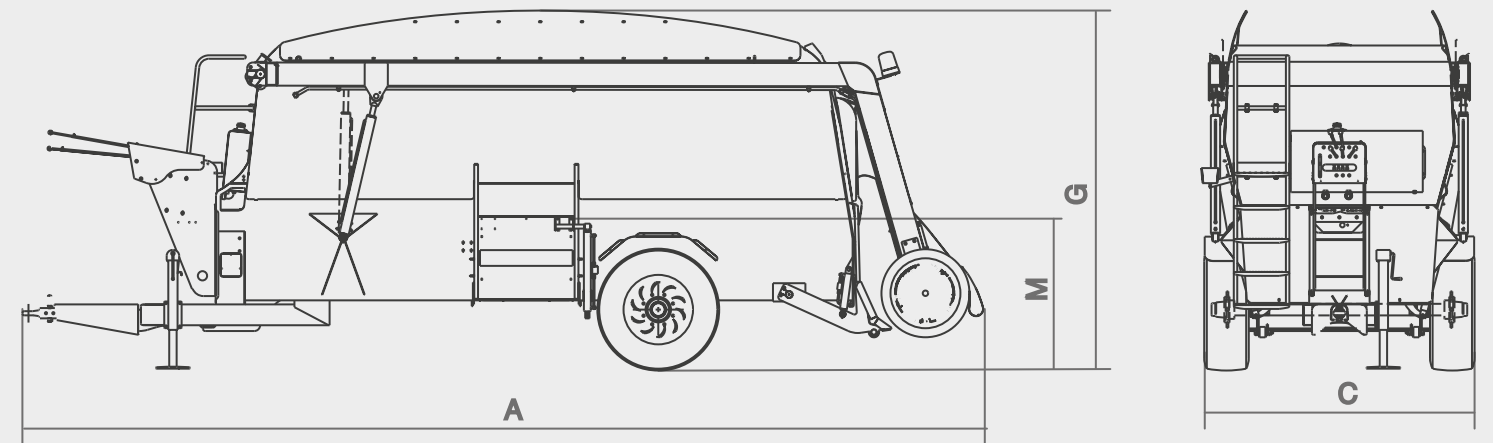

	450/75	450/95	450/115	500/115	500/135	500/155	500/175	600/185	600/215	600/235
m3	7	9	11	11	13	15	17	18	21	23
A	5991	6410	6855	6733	6747	7344	7658	7380	7983	8290
C	1912	1912	1912	2045	2045	2045	2335	2335	2335	2335
G	2525	2525	2525	2691	2772	2772	2803	3094	3094	3094
M	710	710	710	760	760	760	800	800	800	800
285/70R19,5	O	O	O	-	-	-	-	-	-	-
315/70R22,5	-	-	-	O	O	O	-	-	-	-
385/65R22,5	-	-	-	-	-	-	O	O	O	O

SAM 7 3W SELF

Destaca por su sistema horizontal con sinfín triturador / mezclador con fresa comandado desde plataforma.
 Motor diésel con sistema de refrigeración y radiador antiobstrucción.
 Max. velocidad 6 km/h.
 Control de conducción con joystick.
 Servicios auxiliares operados por distribuidores hidráulicos.
 Plataforma de accionamiento.



Motor diésel con sistema de refrigeración y radiador antiobstrucción.
 Tracción hidrostática por motor reductor en rueda delantera.
 Unidad de dirección delantera hidráulica asistida para un radio de giro reducido.
 Eje trasero inactivo.
 Freno de estacionamiento y palanca en la rueda de tracción.

Velocidad estándar 6 km/h.
 Control de avance con joystick.
 Servicios auxiliares mediante distribuidores hidráulicos.
 Sistema de lubricación de cadena eléctrica.

Plataforma de accionamiento.
 Sistema de control general Can Bus.

En opción:
 Sistema de calentamiento para arranque del motor a bajas temperaturas.



Sistema de corte y mezcla patentado "Double Mix" con 2 sinfines inferiores que garantizan una alta rapidez y precisión en cualquier operación de trabajo para ahorrar absorción de energía y tiempo de trabajo.

Cuchillas de corte giratorias estelares con contracuchillas dentadas, extraíbles y ajustables.

El exclusivo sistema de mezclado y picado que consta de dos fuertes sinfines inferiores equipados con cuchillos patentados en forma de estrella.

Mezcla de alta calidad, manteniendo la fibra de los productos perfectamente picada y sin desfibrar, siempre suave y homogénea.

Caja de mezcla de geometría redondeada con alta capacidad de carga y excelente movimiento interno del producto.



Descarga lateral elevada hidráulicamente por cadena 900x800mm y preparado para segunda descarga al otro lado.

OTRAS DESCARGAS:

Doble descarga lateral elevada hidráulicamente.
 Descarga elevada hidráulicamente por cadena de 900 de ancho por 1400, 1600, 1800 o 2000mm de alto.
 Descarga elevada hidráulicamente por cinta de goma de 900 de ancho por 1400, 1600, 1800 o 2000mm de alto.
 Regulador de velocidad de descarga.
 Imán para materiales ferrosos.

Los diversos componentes estructurales están contruidos con acero grueso de alta resistencia, lo que hace que las máquinas sean extremadamente sólidas y robustas para garantizar una larga vida útil.

En opción cubierta del cuerpo en acero inoxidable AISI 304 3 mm y fondo en acero Hardox.



Báscula SekoTronic SK6000.

Posibilidad de almacenar hasta 200 recetas compuesto por un máximo de 100 elementos cada uno. Posibilidad de programar los nombres de las recetas, los ingredientes, el grupos de animales. Archivo de ingredientes con 12 nombres de valores predeterminados con capacidad para ordenar alfabéticamente o manual. Función "Buscar" para buscar rápidamente.

Pantalla de alta visibilidad de 7.3 "(19 cm) retroiluminado con LED blancos.
 Teclado profesional con acceso rápido a funciones.

Contenedor de alta resistencia con nuevo diseño.

Mayor facilidad de uso gracias a una nueva navegación simple e intuitiva. Mensajes claros y completos guían al operador durante todas las fases de uso.

Disponibles otros modelos superiores en opción, contactar para más información.

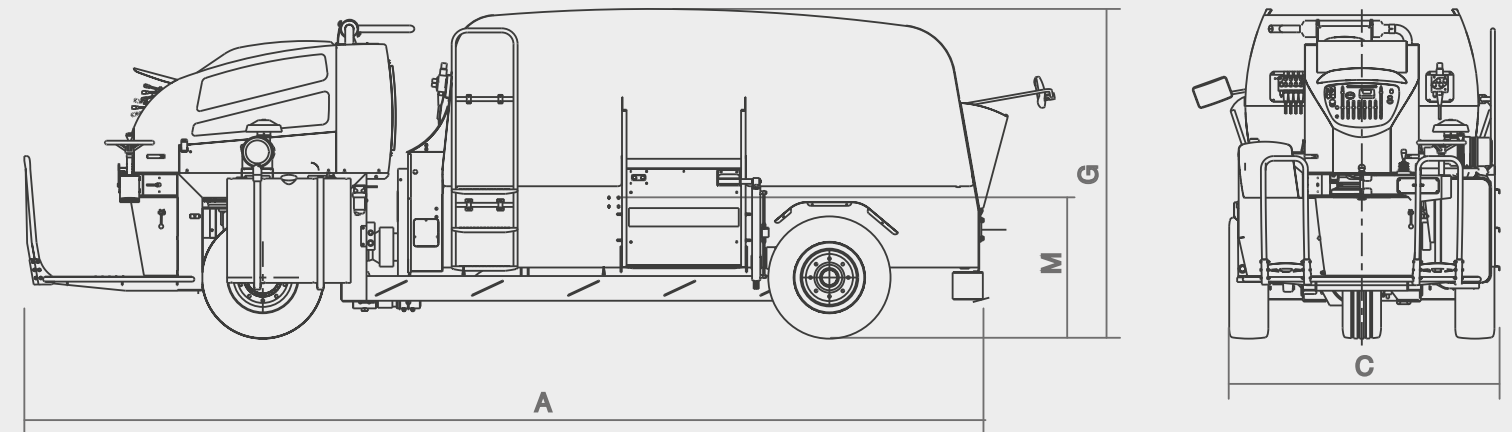

	450/70	450/90	450/110
m3	7	9	110
A	6283	6733	7183
C	1912	1912	1912
G	2382	2382	2382
M	700	700	700
285/70R19,5	O	O	O

SAM 7 ME ELECTRIC

Destaca por su sistema horizontal con sinfín triturador / mezclador estacionario eléctrico.
Completo con motor eléctrico con tablero de control eléctrico opcional.
Instalación hidráulica independiente con electroválvulas y panel de botones para instalaciones auxiliares.

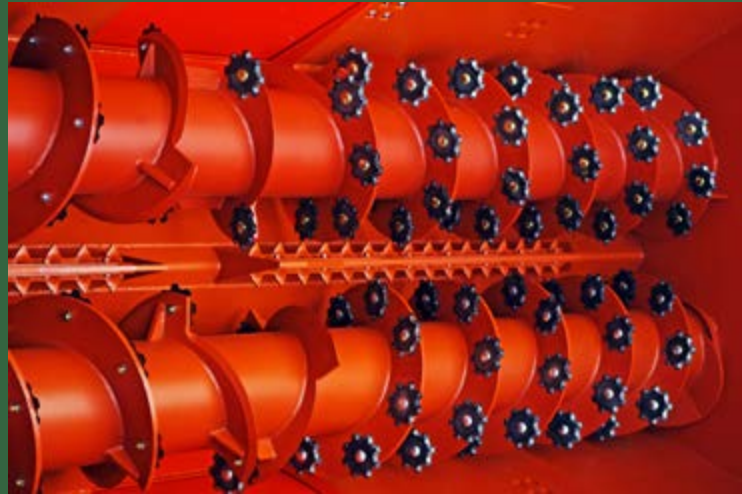

Sistema de corte y mezcla patentado "Double Mix" con 2 sinfines inferiores que garantizan una alta rapidez y precisión en cualquier operación de trabajo para ahorrar absorción de energía y tiempo de trabajo.

Cuchillas de corte giratorias estelares con contracuchillas dentadas, extraíbles y ajustables.

El exclusivo sistema de mezclado y picado que consta de dos fuertes sinfines inferiores equipados con cuchillos patentados en forma de estrella.

Mezcla de alta calidad, manteniendo la fibra de los productos perfectamente picada y sin desfibrar, siempre suave y homogénea.

Caja de mezcla de geometría redondeada con alta capacidad de carga y excelente movimiento interno del producto.



Descarga lateral elevada hidráulicamente por cadena 900x800mm y preparado para segunda descarga al otro lado.

OTRAS DESCARGAS:

- Doble descarga lateral elevada hidráulicamente.
- Descarga elevada hidráulicamente por cadena de 900 de ancho por 1400, 1600, 1800, 2000, 2200 o 2400mm de alto.
- Descarga elevada hidráulicamente por cinta de goma de 900 de ancho por 1400, 1600, 1800, 2000, 2200 o 2400mm de alto.
- Regulador de velocidad de descarga.
- Imán para materiales ferrosos.

Los diversos componentes estructurales están contruidos con acero grueso de alta resistencia, lo que hace que las máquinas sean extremadamente sólidas y robustas para garantizar una larga vida útil.

En opción cubierta del cuerpo en acero inoxidable AISI 304 3 mm y fondo en acero Hardox.

Equipamiento estándar.
Completo con motor eléctrico.

Sistema hidráulico independiente con electroválvulas y panel de botones para servicios auxiliares.



Báscula SekoTronic SK400.

Posibilidad de almacenar hasta 15 recetas compuesto por un máximo de 15 elementos cada uno. Posibilidad de programar los nombres de las recetas, los ingredientes, el grupos de animales. Archivo de ingredientes con 12 nombres de valores predeterminados con capacidad para ordenar alfabéticamente o manual. Función "Buscar" para buscar rápidamente.

Pantalla de alta visibilidad de 7.3 "(19 cm) retroiluminado con LED blancos.
Teclado profesional con acceso rápido a funciones.

Contenedor de alta resistencia con nuevo diseño.

Mayor facilidad de uso gracias a una nueva navegación simple e intuitiva. Mensajes claros y completos guían al operador durante todas las fases de uso.

Disponibles otros modelos superiores en opción, contactar para más información.

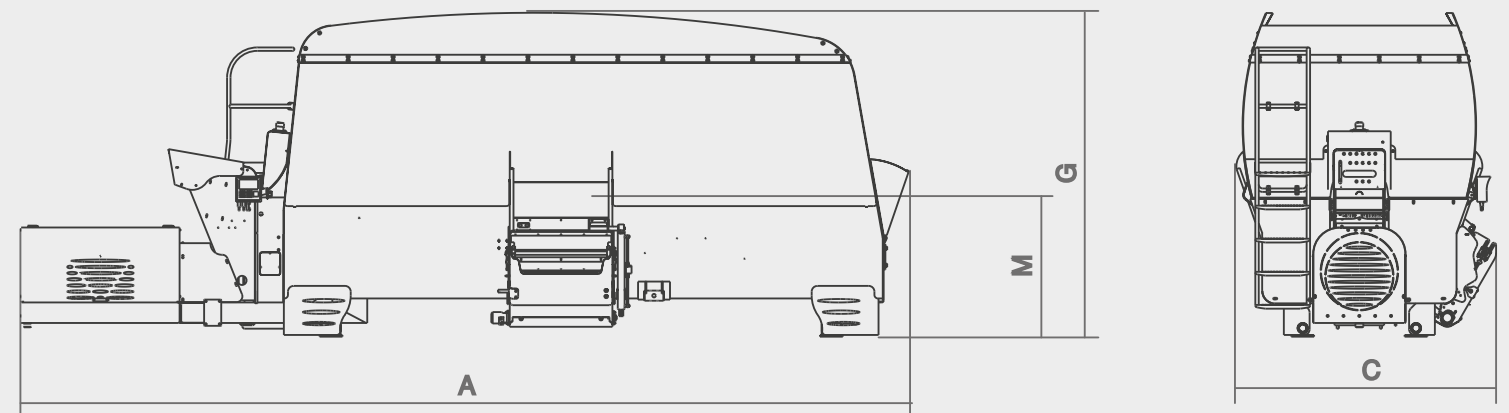

	400/50	450/70	450/90	450/110	500/110	500/130	500/150
m3	5	7	9	11	11	13	15
A	5173	5512	5962	6412	6266	6266	6866
C	1556	1912	1912	1912	1993	1993	1993
G	1913	2217	2217	2217	2301	2552	2552
M	543	543	543	543	543	543	543

	500/170	600/180	600/210	600/230	600/250	650/270	700/330
m3	17	18	21	23	25	27	33
A	7166	6884	7484	7786	7786	8477	9250
C	1993	2156	2156	2156	2156	218	2632
G	2552	2839	2839	2839	3109	3267	3770
M	543	543	543	543	543	743	843

SAM 7 MD DIESEL

Destaca por su sistema horizontal con sinfín triturador / mezclador estacionario estático diesel.
 Tablero de control centralizado.
 Transmisión de sinfines controlada hidráulicamente con inversor automático y parada de seguridad mediante botón de emergencia.

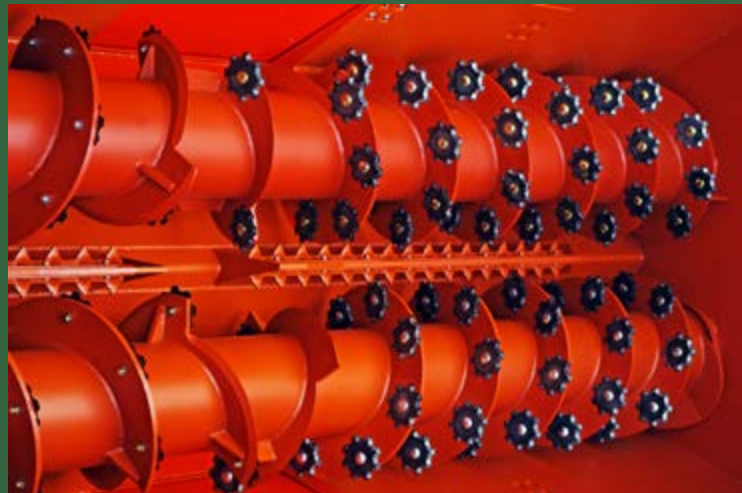

Sistema de corte y mezcla patentado "Double Mix" con 2 sinfines inferiores que garantizan una alta rapidez y precisión en cualquier operación de trabajo para ahorrar absorción de energía y tiempo de trabajo.

Cuchillas de corte giratorias estelares con contracuchillas dentadas, extraíbles y ajustables.

El exclusivo sistema de mezclado y picado que consta de dos fuertes sinfines inferiores equipados con cuchillos patentados en forma de estrella.

Mezcla de alta calidad, manteniendo la fibra de los productos perfectamente picada y sin desfibrar, siempre suave y homogénea.

Caja de mezcla de geometría redondeada con alta capacidad de carga y excelente movimiento interno del producto.



Descarga lateral elevada hidráulicamente por cadena 900x800mm y preparado para segunda descarga al otro lado.

OTRAS DESCARGAS:

- Doble descarga lateral elevada hidráulicamente.
- Descarga elevada hidráulicamente por cadena de 900 de ancho por 1400, 1600, 1800, 2000, 2200 o 2400mm de alto.
- Descarga elevada hidráulicamente por cinta de goma de 900 de ancho por 1400, 1600, 1800, 2000, 2200 o 2400mm de alto.
- Regulador de velocidad de descarga.
- Imán para materiales ferrosos.

Los diversos componentes estructurales están contruidos con acero grueso de alta resistencia, lo que hace que las máquinas sean extremadamente sólidas y robustas para garantizar una larga vida útil.

En opción cubierta del cuerpo en acero inoxidable AISI 304 3 mm y fondo en acero Hardox.

Motor diésel con sistema de refrigeración y radiador antiobstrucción.
 Consola de control centralizada.



Báscula SekoTronic SK400.

Posibilidad de almacenar hasta 15 recetas compuesto por un máximo de 15 elementos cada uno. Posibilidad de programar los nombres de las recetas, los ingredientes, el grupos de animales. Archivo de ingredientes con 12 nombres de valores predeterminados con capacidad para ordenar alfabéticamente o manual. Función "Buscar" para buscar rápidamente.

Pantalla de alta visibilidad de 7.3 "(19 cm) retroiluminado con LED blancos.
 Teclado profesional con acceso rápido a funciones.

Contenedor de alta resistencia con nuevo diseño.

Mayor facilidad de uso gracias a una nueva navegación simple e intuitiva. Mensajes claros y completos guían al operador durante todas las fases de uso.

Disponibles otros modelos superiores en opción, contactar para más información.

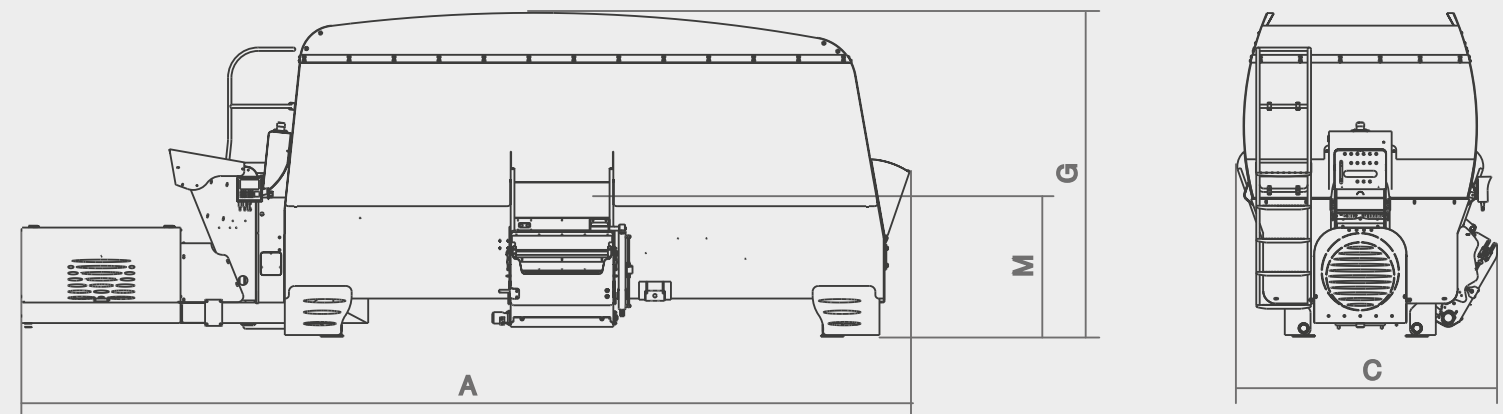

	500/150	500/170	600/210	600/230	600/250	650/270	700/330
m3	15	17	21	23	25	27	33
A	6648	6948	7259	7559	7559	8000	10300
C	2310	2335	2335	2335	2335	2557	2657
G	2772	2363	3094	3094	3364	3361	3464
M	760	800	800	800	800	830	930

Dealer:

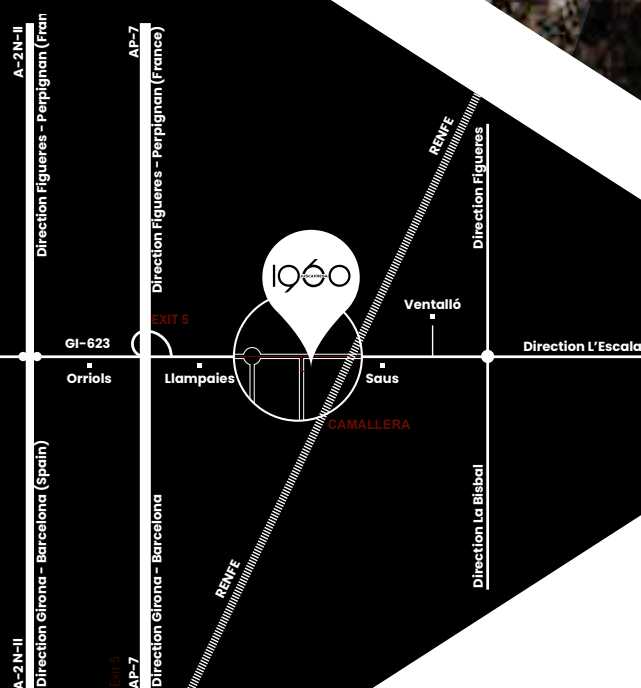
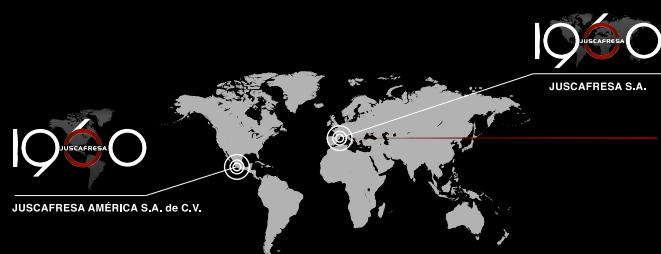

Descripciones, datos, e ilustraciones son puramente a título indicativo. Juscafresa se reserva el derecho de aportar cualquier variación sin obligación de preaviso.

Descriptions, data and illustrations are only indicative. Juscafresa reserves the right to make any changes without prior notification.



JUSCAFRESA S.A.
Avda. Saus 16, 17465 Camallera (Girona)
EUROPE | SPAIN | CATALONIA

42°07'37.0"N 2°58'09.0"E
42.126944, 2.969167

www.juscafresa.com
info@juscafresa.com

phone. **+34 972 794 000**
whatsapp. **+34 627 440 286**

v.001.005.2020